

IMPULS
KÜCHEN

Magálogo de cocinas 2020
Magalog cucine 2020

*Lavorazione
individuale e rapida.*

**INDIVIDUALIDAD
Y RAPIDEZ**





«El éxito sostenible siempre es resultado de una buena colaboración.»

«Un successo duraturo è sempre il risultato di una buona collaborazione.»

Las cocinas son el centro de nuestra vida. Quien quiere fabricarlas exitosamente, necesita muchas buenas ideas. Las que tenemos desde 1990. Fabricamos día a día cocinas de ensueño a medida. Atractivas en cuanto al diseño, bien estudiadas en sus detalles y de calidad duradera.

Individualidad

La individualidad es, a tal efecto, nuestro concepto: no hay una cocina que se parezca a la otra. Cada solución es un ejemplar único, hecha a medida en cuanto a forma y equipamiento conforme a los deseos de los habitantes de un hogar.

... y rapidez

Tiempos de procesamiento cortos en combinación con un nivel de calidad indistintamente elevado nos garantizan una ventaja en el mercado. Esto lo hace posible nuestro equipo perfectamente coordinado, que armoniza óptimamente entre sí todos los componentes de nuestro amplio programa. Las siguientes páginas le darán una idea de lo que es posible. ¡Que lo pase bien planificando!

Le cucine sono al centro della nostra vita. Chi vuole costruirle con successo, ha bisogno di tante buone idee. E noi le abbiamo dal 1990. Produciamo giorno per giorno su misura le cucine desiderate. Attraenti nel design, perfettamente studiate nei dettagli delle soluzioni e con una qualità di lunga durata.

Lavorazione individuale

L'individualità è il nostro principio: non c'è una cucina uguale all'altra. Ogni soluzione d'arredamento è un unicum per colore, forma ed equipaggiamento, tagliato esattamente su misura per i desideri di chi abita una casa.

... e rapida

I ridotti tempi di lavorazione, senza rinunciare all'alto livello qualitativo, ci danno un vantaggio di partenza sul mercato. Tutto questo è reso possibile dal nostro affiatato team in grado di coordinare in modo ottimale tutte le componenti dei nostri svariati programmi. Le pagine successive vi daranno un'idea di quello che è possibile. Buona progettazione!

04 blanco, gris roca
blanco, grigio pietra
IP 3150/3500

08 Acabado fleje de acero negro
Effetto acciaio bandella nero
IP 1200

12 blanco, negro
nero, bianco
IP 7830 CK

14 grafito
grafite
IP 7820 CK

16 blanco
bianco
IP 4150

22 negro
nero
IP 3150



24 gris espacio
Space Grey
IP 1200

26 blanco de alto brillo
bianco lucido brillante
IP 4050

28 blanco, rosso de alto brillo
bianco, rosso lucido brillante
IP 4050

38 blanco de alto brillo
bianco lucido brillante
IP 4810

40 amarillo curry, grafito
Giallo curry, grafite
IP 6810 CK

42 blanco magnolia de alto brillo
bianco magnolia lucido brillante
IP 4050

44 Belleza sin tirador
Bellezza senza maniglie

46 Excelente calidad
Qualità premiata

48 Soluciones de espacio útil
Soluzioni di spazio

50 Función y orden
Funzionalità e ordine

52 Bien práctico
Bello e pratico

IP

Déjese inspirar

Lasciatevi ispirare



3150
3500

Descubra la ilusión de momentos inspiradores en torno a la cocina y el hogar. Esta cocina entusiasma con un simpático aspecto aparentemente hecho de una pieza. Elegantes cavidades de tirador y una mezcla de colores de lo más intemporal animan el día a día.

Gustate la gioia di momenti d'ispirazione in tema di cucina e abitazione. Questa cucina entusiasma per il suo look simpatico dall'aspetto omogeneo. Eleganti maniglie incassate e una miscela di colori senza tempo per dare gioia alla quotidianità.



FRENTE
blanco
gris roca
ARMAZÓN
blanco
ENCIMERA
gris roca

FRONTALE
blanco
grigio pietra
CORPO
blanco
PIANO DI LAVORO
grigio pietra



IP

1200

FRENTE
Acabado fleje de
acero negro
imit. roble vintage
ARMAZÓN
grafito
ENCIMERA
Acabado fleje de
acero negro

FRONTALE
Effetto acciaio bandella nero
tipo rovere vintage
CORPO
Grafite
PIANO DI LAVORO
Effetto acciaio bandella
nero





KESSEBÖHMER

www.kesseboehmer.world



Lo que cuenta son los valores intrínsecos

.....
Quello che conta, sono i valori interni

TopFlex

Invisible y compacta

01 Escondida detrás de un frente de cajón, la mesa extraíble „Top Flex“ entra en acción. Primero sale suavemente la primera extracción parcial, que se puede emplear para depositar cosas. Plenamente extraídas, las dos plataformas conforman con el frente bajado y la guía a ras una espaciosa superficie de trabajo. Un espacio adicional que da gusto en el trabajo diario.

Invisibile e poco ingombrante

01 Nascosto dietro il frontalino di un cassetto, se lo si desidera entra in azione il tavolo estraibile „Top Flex“. Prima di tutto esce con grande facilità la prima parte dell'estraibile, che può essere usata come piano d'appoggio. Una volta estratte completamente, le due metà del piano formano, con il frontale abbassato e la guida a filo, una superficie di lavoro supplementare. Uno spazio in più che si rivela utile nella vita di tutti i giorni.

01

iMove

Todo al alcance

04 La estantería interior „iMove“ entusiasma con su manera de salir al paso. Los estantes y los objetos puestos encima se pueden hacer salir del armario y bajar hacia la encimera con un solo movimiento suave. Los niveles superiores se paran de tal forma a una altura cómoda que queda bien al alcance. Sugerencia: la base del armario está disponible adicionalmente para objetos pesados, como la porcelana.

Tutto a portata di mano

04 Lo scaffale interno „iMove“ convince per la sua praticità. Le mensole e gli oggetti che vi si trovano possono uscire dal corpo del mobile con un unico, semplice movimento e abbassarsi al livello del piano di lavoro. I due piani superiori in questo modo si arrestano sicuri e restano comodamente a portata di mano. Suggerimento: inoltre il piano di base del mobile può essere usato per riporre oggetti più pesanti, come la porcellana.



Soporte para bandejas de horno

Griglie per teglie

02 Un equipamiento de armario especialmente atractivo para los amigos del buen horneado: en nada menos que tres niveles, el soporte de planchas de horno ofrece suficiente espacio para planchas y parrillas grandes.

02 Un accessorio ideale per chi ama la cottura al forno: addirittura su tre piani, il portateglie cromato di Kesseböhmer fornisce spazio sufficiente per tenere ingombranti teglie e griglie da forno.



TANDEM solo

03 En el „TANDEM Solo“ de Kesseböhmer sale, al abrir la puerta, automáticamente la completa organización interior hacia delante del armario. Los estantes con seguro antivuelco permiten de esta manera un acceso directo y garantizan sobre varios niveles una buena orientación sobre los alimentos. Con una nueva amortiguación especial, Kesseböhmer cumple el deseo de los clientes de máximo silencio a la hora de trabajar en la cocina.

03 Con il meccanismo „TANDEM Solo“ Kesseböhmer, aprendo l'anta tutti gli accessori interni vengono fuori automaticamente dal corpo del mobile. Le mensole con antiribaltamento restano in tal modo aperte all'accesso diretto e garantiscono una visuale completa delle provviste su più piani. Con una speciale nuova ammortizzazione silenziosa, Kesseböhmer asseconda il desiderio del cliente della massima silenziosità quando si lavora in cucina.



Armario para el pan Portabaguette

05 Equipamiento para el sibarita: en la bolsa de pan especial ventilada el pan se mantiene más tiempo fresco. Un cesto de malla a un botellero llevan los alimentos que no se han de refrigerar. De esta manera cada centímetro cuadrado queda bien aprovechado.

05 L'accessorio per gli intenditori: nello speciale sacchetto per pane aerato, il pane resta fresco più a lungo. Un cestello e un portabottiglie servono a conservare gli alimenti che non vanno in frigorifero. Ogni centimetro quadrato è sfruttato così in modo intelligente.

IP



7830 CK

FRENTE
negro
blanco
ARMAZÓN
blanco
ENCIMERA
blanco

FRONTALE
negro
blanco
CORPO
blanco
PIANO DI LAVORO
blanco

Sazonado con buenas ideas

Condito con buone idee

¿Un armario grande con una porción extra de espacio útil? ¿El rincón en la barra? ¿Un fogón accesible por varios lados para cocinar juntos? Merece la pena apuntarse las propias ideas antes de la planificación. Así todo queda después como usted lo desea; y cada momento es un placer.

Un grande armadio con una porzione extra di spazio? Il posto sul bancone? Un piano di cottura accessibile da più lati per cucinare insieme? Vale la pena di prendere nota esattamente delle proprie idee prima della progettazione. Così si otterrà poi tutto quello che si desidera e ogni sguardo sarà fonte di piacere.



IP

7820 CK



FRENTE
grafito
ARMAZÓN
grafito
ENCIMERA
imit. roble Habana

FRONTALE
grafite
CORPO
grafite
PIANO DI LAVORO
tipo rovere Habana

IP

4150



Donde se cumplen los deseos de corazón

Dove si realizzano i desideri



«Cuando cocinamos todos juntos, se arma un buen jaleo. Qué bien si todo está a mano. Estanterías abiertas y un sistema de barandillas entremuebles son lo ideal para nosotros. El mueble de cajones al lado del fogón garantiza una buena organización en nuestro „estudio de cocina“. ¿Mi absoluto favorito? Los armarios altos iluminados. Eran mi más grande deseo y hacen perfecto juego con el romántico frente con marco.»



«Quando si cucina insieme, l'atmosfera si fa calda. È bene che tutto sia subito a portata di mano. Scaffali a giorno e un sistema di nicchia con ringhierini sono perfetti per noi. La cassettiera vicino al piano di cottura provvede a mantenere in ordine il nostro „studio“. Il mio favorito in assoluto? I pensili illuminati. Erano un mio grande desiderio e si armonizzano splendidamente con il romantico frontale a telaio.»



FRENTE
blanco
ARMAZÓN
blanco
ENCIMERA
Carrara negro

FRONTALE
blanco
CORPO
blanco
PIANO DI LAVORO
Carrara nero

Óptima organización:
el centro de reciclaje
.....
Un centro riciclaggio
perfettamente organizzato



www.wesco-systems.com

Practicable:
PULLBOY SOFT COMFORT

Calidad «made in Germany»: el bien estudiado sistema separador de desperdicios Pullboy Soft Comfort 1 de Wesco convence en cuanto a flexibilidad y ergonomía. Una sofisticada extracción total sale por completo cuando es necesario. Un pequeño empujoncito basta y la autorretracción y el amortiguador garantizan un cierre de lo más suave. Gracias a la escasa profundidad del chasis, queda suficiente espacio para el sifón y los aparatos bajo encimera. Para una carga admisible de 30 kg. Inclusive seguro de extracción. Adquirible para los anchos 45, 50 y 60 cm (con volumen de 22, 28 o 33 litros).

Pratico:
PULLBOY SOFT COMFORT

Qualità «made in Germany»: l'intelligente sistema Pullboy Soft Comfort 1 Wesco per la raccolta differenziata convince per flessibilità ed ergonomia. Un estraibile totale di alta qualità esce completamente, se necessario. Basta una piccola spinta e la richiusura sarà resa facile dall'invito automatico e dall'ammortizzatore. Grazie alla poca profondità del telaio resterà spazio sufficiente per il sifone e gli elettrodomestici sottopiano. Per 30 kg di portata. Incluso dispositivo antiestrazione. Disponibile per le larghezze 45, 50 e 60 cm (con volume di 22, 28 o 33 litri).



Water in Perfection

Puro placer acuático

Máxima funcionalidad va, con Kludi, desde hace 100 años, de la mano de un diseño de primera categoría y puro placer acuático. El difusor de caudal laminar KLUDI L-INE S garantiza agua cristalina vertida en la cubeta silenciosamente y sin salpicaduras.

Il puro piacere dell'acqua

La massima funzionalità da 100 anni si combina in Kludi con un design di prima classe e il puro piacere dell'acqua. Il regolatore laminare di getto KLUDI L-INE S eroga un'acqua cristallina che si riversa nel lavello silenziosa e senza spruzzi.

Clásico moderno:

Ya sea Industrial Style o el típico ambiente escandinavo tan acogedor: KLUDI L-INE S, con su elegante diseño rectilíneo, tiene buena planta en cualquier sistema de fregadero. En sentido funcional, convence para el trabajo en la cocina con su grifo extraíble y orientación de 360 grados.

Un classico moderno

Che sia design industriale o comfort scandinavo, il miscelatore KLUDI L-INE S fa bella figura su ogni lavello con il suo design elegante e lineare. Dal punto di vista funzionale convince nel lavoro in cucina con la bocca estraibile e ruotabile di 360 gradi.

KLUDI 
www.kludi.com



IP

3150



FRENTE
negro
ARMAZÓN
grafito
ENCIMERA
Carrara negro

FRONTALE
nero
CORPO
grafite
PIANO DI LAVORO
Carrara nero



IP

1200

La generosidad como concepto

La generosità come concezione

Mucho espacio útil y todavía más confort era lo primero en la lista de tareas pendientes. El resultado es una mezcla completamente convincente con armarios de puertas abatibles, anchos cajones perfectamente organizados y tecnología de cocina a una altura cómoda. Sugerencia: las estanterías ponen de relieve lo más estético y animan bien el aspecto del frente.

Nella lista delle cose da fare, proprio fra le primissime c'erano tanto spazio e ancor più confort. Nel risultato si presenta un mix convincente sotto tutti i punti di vista, con mobili a ribaltina, estraibili larghi e organizzati al meglio e gli elementi tecnici della cucina a una comoda altezza. Suggerimento: gli scaffali mettono in evidenza le cose belle e danno un bel movimento all'estetica del frontale.



FRENTE
Gris espacio
ARMAZÓN
Gris espacio
ENCIMERA
imit. roble Oregon



FRONTALE
Space Grey
CORPO
Space Grey
PIANO DI LAVORO
tipo rovere Oregon

IP

4050

FRENTE
blanco de alto brillo
ARMAZÓN
blanco
ENCIMERA
Corro Óxido

FRONTALE
blanco lucido brillante
CORPO
blanco
PIANO DI LAVORO
Corro oxid

La receta:
un montón
de ligereza

La ricetta: tanta leggerezza



IP

4050



FRENTE
blanco de alto brillo
rojo de alto brillo
ARMAZÓN
blanco
ENCIMERA
blanco

FRONTALE
bianco lucido brillante
rosso lucido brillante
CORPO
bianco
PIANO DI LAVORO
bianco

CLIP top BLUMOTION

Técnica sofisticada, concentrada en mínimo espacio: bisagras con amortiguación BLUMOTION integradas garantizan un cierre suave y silencioso. Para su diseño y su impresionante funcionalidad, las bisagras de la familia CLIP to BLUMOTION ya han recibido prestigiosos premios, como el „Red Dot Award“ y el „German Design Award“.

CLIP top BLUMOTION

Una tecnica sofisticata, concentrata in un minimo spazio: le cerniere con l'ammortizzazione BLUMOTION integrata garantiscono una chiusura dolce e silenziosa. Per il loro design e la loro straordinaria funzionalità, le cerniere della famiglia CLIP top BLUMOTION sono già state insignite di premi prestigiosi quali il "Red Dot Award" e il "German Design Award".



TANDEMBOX antaro

El claro lenguaje de formas de la TANDEMBOX antaro atrae las miradas. Discreto en cuanto al color, el cajón premium se adapta a cualquier tendencia de equipamiento. Los laterales de cristal con barandilla cuadrada tienen un aspecto ligero y elegante. Su suavísimo deslizamiento garantiza un movimiento de lo más homogéneo al abrir y cerrar.

TANDEMBOX antaro

Il linguaggio formale lineare del TANDEMBOX antaro attira lo sguardo. Discreto nella colorazione, questo estraibile premium si adatta a tutti i trend dell'arredamento. I fianchi in vetro con ringhiera squadrata sono ariosi ed eleganti. Lo scorrimento leggerissimo assicura un'apertura e una chiusura della massima silenziosità.



www.blum.com



«en nuestra central de las delicias todo gira en torno a nosotros y nuestros amigos. Nos gusta cocinar juntos y hemos soñado desde hace mucho tiempo de un fogón tipo isla. El rojo sensual crea un ambiente de lo más cálido. Gran detalle: cavidades tirador iluminadas hacen resplandecer el centro. Nuestra conclusión: menos miedo al color ... ¡Merece la pena!»

«Nella nostra centrale del gusto tutto ruota intorno a noi e ai nostri amici. Ci piace cucinare in compagnia ed è da tanto che sognavamo un'isola di cottura bella grande. Il rosso scalda l'atmosfera con la sua sensualità. E il clou è dato dalle maniglie incassate illuminate, che danno luce a tutto il centro. Il nostro motto è: non abbiate paura del colore ... Ne vale la pena!»

Apetitosa mezcla

Una miscela appetitosa



Ideas luminosas para el hogar

Idee luminose per la casa



La luz como elemento vital da alegría y energía. En las cocinas, la luz juega un papel esencial. Focos iluminan las zonas de actividad tal como usted lo necesita. Aparte de eso, la luz pone en escena lo más estético de las estanterías y vitrinas. Las cintas luminosas ponen impresionantemente de relieve los muebles independientes.

La luce come elemento di vita irradia gioia ed energia. Nella cucina alla luce è assegnato un ruolo chiave. Gli spot illuminano le aree di attività proprio nel modo che ci serve. Inoltre la luce mette in risalto in maniera mirata le cose belle contenute in scaffali e vetrine. Le fasce luminose mettono al centro degli sguardi i mobili isolati.

La tecnologia Emotion todavía va un paso más allá. Le garantiza en cuanto al ambiente lumínico un enorme margen creativo personal. Para el trabajo en la cocina es recomendable la luz en blanco neutro o frío. Después de la comida, si se quiere, puede ponerse una luz más ambiental en blanco cálido. De noche, la luz cálida crea entonces una atmósfera bien acogedora.

La tecnologia Emotion va ancora un passo più in là, garantendo tutto il possibile spazio d'azione personale in fatto di atmosfera luminosa. Per lavorare in cucina è consigliabile una luce bianca neutra o fredda. Dopo mangiato, se lo si desidera si può passare a un'illuminazione d'ambiente di colore bianco caldo. Di sera poi una tonalità calda diffonde un'atmosfera di benessere.

L&S

www.ls-light.com

Acciaio inossidabile

Igienico, facile da curare e di lunga durata. Il materiale d'elezione degli chef professionali.

Acero inossidabile

Higiénico, fácil de cuidar y duradero. El material a elegir para el chef de cocina profesional.

La cubeta con su planísimo borde reposa encima de la encimera. El escalón entre el fregadero y la encimera equivale, por tanto, solo al grosor del material del borde del fregadero. El fregadero se fija con pinzas en el recorte de la encimera de cualquier material. El aspecto del fregadero reposando tan plano compagina particularmente bien con el moderno diseño de la cocina.

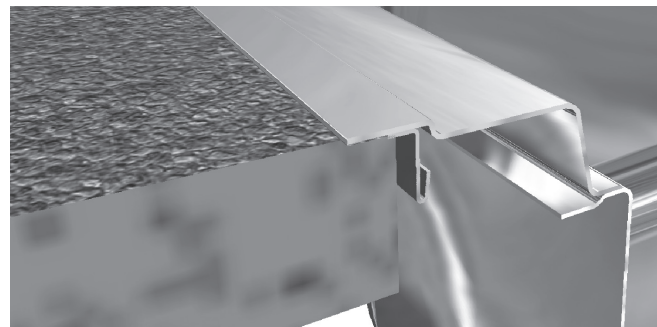

SlimTop:
la solución moderna
.....
SlimTop - la soluzione al
passo coi tempi

Franke ofrece varias posibilidades para montar fregaderos y cubetas en las encimeras. Con la variante „Slim Top“, la cubeta reposa con su planísimo borde encima de la encimera. La distancia entre el fregadero y la encimera equivale, por tanto, solo al grosor del material del borde del fregadero. Sugerencia: El fino aspecto de este fregadero compagina particularmente bien con las cocinas orientadas al diseño.

Franke offre varie possibilità di installare lavelli e vasche nei piani di lavoro. Nella variante "Slim Top", il lavello poggia con il suo bordo piatto sul piano di lavoro. La distanza del lavello dal piano di lavoro corrisponde quindi soltanto allo spessore del materiale di cui è fatto il lavello. Suggerimento: l'aspetto slanciato di questo lavello è particolarmente adatto alle cucine di design.

Elástico e insensible a la temperatura

El acero inoxidable aguanta las temperaturas más extremas es resistente a los golpes y a los cambios de temperatura. Su elasticidad reduce la frecuencia de las roturas de porcelana y vidrio.

Estupéndamente resistente

No es por casualidad que el 70 por ciento de todos los fregaderos en todo el mundo está hecho de acero inoxidable. Con su aspecto tan convincente, el acero inoxidable es resistente a la corrosión y, gracias a su superficie completamente sin poros, fácil de limpiar y sumamente higiénico.

Sostenible y ecológico

El acero inoxidable de Franke está compuesto en un 70 por ciento de material reciclado y es reciclable al cien por cien. Nosotros compramos para usted acero inoxidable de la mejor calidad. Porque lo mejor es justo lo suficiente para su fregadero.

Elastico e insensibile agli sbalzi di temperatura

L'acciaio inossidabile resiste a temperature estreme ed è resistente allo choc causato dagli sbalzi di temperatura. L'elasticità del materiale riduce la frequenza della rottura di oggetti in vetro e porcellana.

Fantasticamente robusto

Non è un caso che il 70 per cento dei lavelli delle cucine di tutto il mondo sia in acciaio inossidabile. Convincente dal punto di vista estetico, l'acciaio inossidabile è al tempo stesso resistente alla corrosione e, grazie alla sua superficie assolutamente priva di pori, facile da pulire ed estremamente igienico.

Durevole e amico dell'ambiente

L'acciaio inossidabile Franke è composto per il 70 per cento da materiale riciclato ed è riciclabile al 100 per cento. Compriamo per voi acciaio inossidabile della massima qualità. Perché solo il meglio è abbastanza per il vostro lavello.

FRANKE

www.franke.com

IP

4810



FRENTE
blanco de alto brillo
ARMAZÓN
blanco
ENCIMERA
imit. roble Habana
FRONTALE
bianco lucido
brillante
CORPO
bianco
PIANO DI LAVORO
tipo rovere Havana



Una categoría aparte

«Cocinar es mi pasión. Por eso, mi cocina es un lugar muy especial para mí. La quiero bien clara y resplandeciente. Ya sea con respecto al cristal, la vajilla o el diseño frontal: me puedo entusiasmar con cualquier detalle. Los finos destellos, biselados y pomos: todo refleja mi pasión por lo estético.»

Una classe a sé

«Cucino con grande passione. Quindi la mia cucina per me è un posto tutto speciale. Deve essere chiara e luminosa. Ogni dettaglio può entusiasmarci, si tratti di cristalleria, stoviglie o aspetto del frontale. Preziosa lucentezza, sfaccettature e pomelli, tutto questo rispecchia la mia passione.»



IP

6810 CK



FRENTE
amarillo curry
grafito
ARMAZÓN
grafito
ENCIMERA
grafito

FRONTALE
giallo curry
grafite
CORPO
grafite
PIANO DI LAVORO
grafite

Tanto spazio per la creatività

«Ciao, sveglia! La mia cucina mi saluta ogni mattina con un vero effetto wow. La grafite opaca non fa che esaltare il carisma del giallo curry. Ogni giorno non posso che ammirare anche la bella forma delle maniglie incassate e l'illuminazione negli scaffali e nel fondo dei mobili.»

«¡Hola, despertar! Mi cocina me saluda por la mañana con un verdadero efecto flash. El grafite mate refuerza el resplandor del amarillo Curry todavía más. Un deleite diario son para mí también las estéticas cavidades de tirador y las estanterías y estantes iluminados.»

Mucho margen para creatividad



IP

4050

FRENTE
blanco magnolia
de alto brillo
ARMAZÓN
imit. roble
gris cachemira
ENCIMERA
imit. roble
gris cachemira

FRONTALE
blanco magnolia
lucido brillante
CORPO
tipo rovere
grigio cashmire
PIANO DI LAVORO
tipo rovere
grigio cashmire



Belleza sin tirador

Bellezza senza maniglie



Ya sea planificados en sentido vertical u horizontal, con o sin iluminación LED: quien prescinda de tiradores montados puede gozar de un aspecto global de lo más distinguido y un trazado bien claro. Sugerencia: perfiles de tirador disponibles en aspecto acero inoxidable y en negro.

Che sia un progetto verticale od orizzontale, con o senza illuminazione a LED, chi rinuncia alle maniglie applicate può godere l'elegante estetica e la limpida linearità. Suggerimento: le maniglie profilate sono disponibili in color acciaio inox e nero.

Excelente calidad

Qualità premiata



Sello de calidad GS

Con el sello GS reconocido en todo el mundo queda garantizado que nuestros productos cumplen los estándares de calidad y seguridad de la ley alemana de seguridad de productos ("Produktsicherheitsgesetz" - ProdSG).

El sello GS es un valioso distintivo a la hora de la compra y refuerza la confianza de sus clientes: Les permite a estos confiar en la calidad y la seguridad de nuestros productos.

Marchio di qualità GS

Con il marchio GS, conosciuto in tutto il mondo, assicuriamo che i nostri prodotti sono conformi agli standard di sicurezza e qualità della legge tedesca sulla sicurezza dei prodotti (in breve ProdSG). Il marchio GS è un elemento importante nella decisione al momento dell'acquisto e rafforza la fiducia dei vostri clienti, che possono così fidarsi della qualità e della sicurezza dei nostri prodotti.

Sello de calidad RAL "M dorada"

La "M dorada" es sinónimo de calidad comprobada, seguridad garantizada y de un hogar sano. La Deutsche Gütegemeinschaft Möbel e.V. (DGM) se dedica a la seguridad y a la salud. Pues con la "M dorada" la DGM concede un sello solamente aplicado a los muebles que han sido sometidos a un examen de lo más escrupuloso. Han de ser resistentes, seguros, longevos y estar bien fabricados, y, además, no deben contener sustancias nocivas. Información detallada sobre la "M dorada" y sobre los niveles de emisión la encontrará en www.dgm-moebel.de

Marchio di qualità RAL 'gouden M'

Il marchio "Goldenes M" significa qualità collaudata, sicurezza garantita e igiene dell'abitazione. La Deutsche Gütegemeinschaft Möbel e.V. (DGM) si impegna per la sicurezza e la salute di tutti voi. Con il marchio "Goldenes M" la DGM conferisce un marchio ottenuto solo da mobili collaudati da cima a fondo. Devono essere stabili, sicuri, duraturi e ben lavorati, e non devono contenere materiali dannosi per la salute. Troverete informazioni complete riguardanti il "Goldenes M" e riguardanti l'etichetta delle emissioni al sito: www.dgm-moebel.de



01

Día tras día se abren y cierran los muebles y cajones de una cocina. Para nosotros, razón de más para apostar, en cuanto a la técnica, exclusivamente por calidad de marca controlada. De eso puede estar seguro.

Giorno dopo giorno, in cucina si aprono e si chiudono i mobili e gli estraibili. Per noi è un motivo sufficiente per puntare su marche di qualità testata in materia di tecnica. Di questo potete fidarvi.



02

01 Máximo confort de manejo: gracias a la comfortable auto-retracción integrada, los cajones se cierran solos y silenciosamente. **02** Máxima fiabilidad: esta bisagra tipo clip auto-cerrante destaca adicionalmente con un elemento amortiguador. **03** Equipamiento de serie: esta bisagra tipo clip autocerrante de marca con un ángulo de apertura de 107 grados se puede montar y ajustar sin herramientas. Es de ajuste tridimensional. **04** Soportes de puerta abatible para cualquier presupuesto

01 Massimo comfort d'uso: grazie al dispositivo di chiusura comfort integrato, gli estraibili si chiudono automaticamente e con la massima silenziosità. **02** Affidabile: questa cerniera a clip di marca a chiusura automatica convince anche per l'elemento ammortizzatore integrato.

03 In dotazione di serie: questa cerniera a clip di marca a chiusura automatica con un angolo di apertura di 107 gradi può essere montata e registrata senza necessità di usare attrezzi. È regolabile in tre dimensioni. **04** Supporti ribaltina per ogni budget



03



04



04



04

Soluzioni de espacio útil

Soluzioni di spazio

Cuando el buen aspecto se combina con valores intrínsecos, muchas veces es amor a primera vista. Lo que más entusiasmo a la hora de planificar la cocina es espacio útil a medida. Los sistemas de organización flexible lo hacen posible.

Quando una fantastica estetica si unisce a valori interni, è amore al primo sguardo. Nella progettazione della cucina, entusiasma la possibilità di creare spazio utile su misura. Questo è reso possibile dalla flessibilità dei sistemi di organizzazione.

01



02



03



01



04

Casi sin hacer ruido salen los **01** frentes extraíbles del mueble. Ofrecen todo lo que uno puede desear en la planificación de cocinas: un enorme espacio útil, confort de manejo de ambos lados y una buena porción de orden y organización. Elementos de equipamiento como las **03** baldas pivotantes que aprovechan cada centímetro cuadrado en el mueble de rincón y **02** baldas que al abrir el mueble se muestran la mar de accesibles. El interior de los cajones y gavetas se puede ajustar hasta en el más mínimo detalle al gusto personal y los utensilios pueden fijarse con las prácticas **04** esterillas antideslizantes.

Le colonne estraibili **01** scivolano fuori dal mobile quasi senza rumore. Offrono tutto quello che si può desiderare nella progettazione di una cucina: spazio a volontà, comfort di manovra da entrambi i lati e un elevato livello di ordine e visibilità. Elementi in dotazione quali piani estraibili **03**, che sfruttano ogni centimetro quadrato di spazio nell'angoliera, e ripiani **02** che si mostrano aprendo il mobile dal lato opposto. La realizzazione interna di cassetti ed estraibili può essere scelta sin nei minimi dettagli in base alle esigenze personali - e il contenuto può essere fissato con pratici tappetini antiscivolo **04** per sicurezza.



01



Función y orden

Funzionalità e ordine

Por dentro y por fuera: convincentes hasta en el último detalle. Aparte de las muchas funciones técnicas y útiles sistemas de organización, tampoco el diseño deja nada que desear. Ya sea el mueble escurridor o los versátiles sistemas de organización, cada equipamiento particular facilita el día a día en la cocina y convence por su práctica versatilidad.

Dentro e fuori - convincenti fino al minimo particolare. Oltre alle molte funzioni tecniche e agli utilissimi sistemi per tenere tutto in ordine, anche il design non lascia nulla da desiderare. Il pensile scolapiatti o i sistemi di organizzazione dai tanti utilizzi, sono tutti equipaggiamenti che facilitano la vita quotidiana in cucina e convincono per la pratica versatilità.



Bien práctico

Bello e pratico



01 ¡Bien inteligente! La comfortable estantería extraíble iMove combina el aspecto estético con el práctico.

01 Proprio una bella idea! Il comodo scaffale estraibile iMove unisce bellezza e praticità.



02



02 El sistema de cajones Profesional en antracita puede completarse opcionalmente con laterales en cristal mateado o transparente.

02 Il sistema di cassetti Profesional in antracite può essere integrato come optional con fascia laterale di tamponamento, in vetro opalino o trasparente.



03 Abrir y sacar al mismo tiempo con tan solo una maniobra: para una perfecta visibilidad y comodidad de almacenaje.

03 Basta un solo gesto per l'apertura e la contemporanea fuoriuscita - per una perfetta visibilità e per conservare le provviste comodamente.

Selección que nos distingue

La scelta che ci distingue

Ya sean frentes o encimeras, tiradores o traseras entre muebles, descubra nuestra nueva exclusiva gama y compóngase su cocina personal de ensueño... toda a su gusto.

Scoprite il nostro assortimento esclusivo di frontali e piani di lavoro, maniglie o pareti fondo nicchia e componete voi stessi la cucina dei vostri sogni, proprio secondo il vostro gusto.



Salvo modificaciones de programas, material, ejecución, dimensión, así como, en electrodomésticos, con respecto al equipamiento técnico.

Con riserva di modifi che in programmi, materiale, esecuzione, dimensioni e dell'esecuzione tecnica nel caso di elettrodomestici.

Impuls Küchen GmbH
Hinterm Gallberg
59929 Brilon
T + 49 2961 778 - 0
F + 49 2961 778 - 6110
E info@impuls-kuechen.de
W www.impuls-kuechen.de

IMPULS
KÜCHEN



A close-up photograph of a young woman with long, wavy brown hair and blue eyes. She is smiling broadly, looking slightly upwards and to the left. She is wearing a light-colored, textured blazer over a white top with a row of small, round buttons. She is holding a plain white ceramic coffee cup with her right hand, which has a ring with a blue stone on the ring finger. The background is a blurred kitchen with wooden shelves and white cabinetry.

IMPULS
KÜCHEN

Tu gusto
decide.

Il tuo gusto decide.

FRENTES

FACCIAE

Dall'antracite all'effetto legno vintage, dal liscio allo scanalato, dall'opaco al lucido e dal design al romantico, la varietà è nei nostri programmi e la combinazione è espressamente desiderata.

De antracita a aspecto de madera vintage, de liso a estriado, de mate a alto brillo y de orientado al diseño a romántico: la variación es nuestro programa y la combinación nuestro gran afán.

1200

Grupo de precio 1
Gruppo prezzo 1

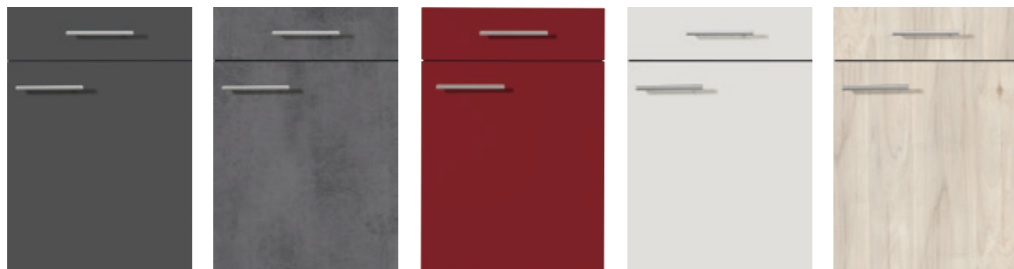

913 grafito
913 grafite

932 aspecto hormigón
pizarra gris oscuro
932 color calcestruzzo
ardesia grigio scuro

681 rojo borgoña
681 rosso borgogna

954 Gris espacio
954 Space Grey

935 imit. arce laguna
935 tipo acero
marittimo



748 blanco magnolia
748 bianco magnolia

628 blanco
628 bianco

773 imit. roble vintage
773 tipo rovere vintage

953 Acabado fleje de
acero negro
953 Effetto acciaio
bandella nero

783 imit. pino polar
783 tipo pino polare

918 Terra Opal
918 Terra Opal

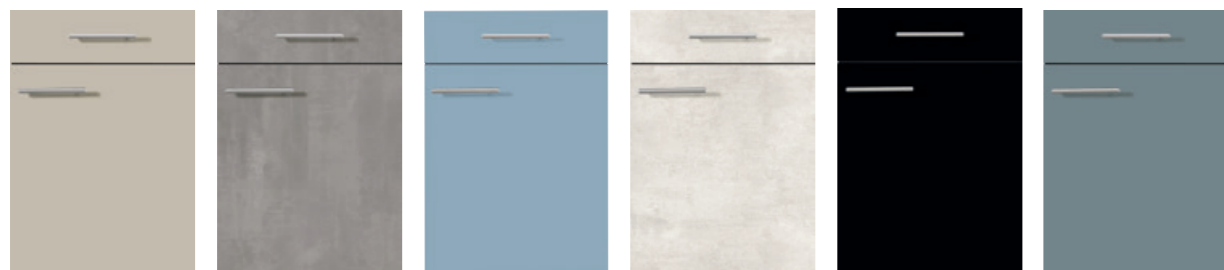

921 gris sílice
921 ciottolo grigio

923 aspecto hormigón
natural
923 color calcestruzzo
naturale

934 azul paloma
934 blu grigio

945 aspecto hormigón
pizarra gris claro
945 color calcestruzzo
ardesia grigio chiaro

951 negro
951 nero

952 petróleo
952 petrol

2200

Grupo de precio 2
Gruppo prezzo 2

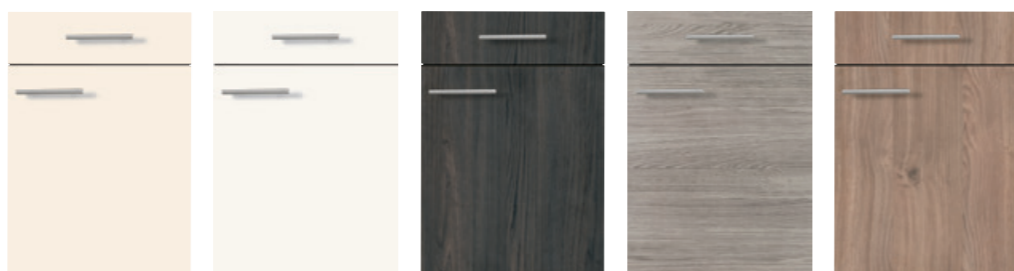

747 blanco magnolia
747 bianco magnolia

741 blanco
741 bianco

794 imit. olmo
Caruba
794 tipo olmo
carruba

901 imit. roble gris
cachemira
901 tipo rovere grigio
cashmire

922 imit. roble
Habana
922 tipo rovere
Havana

2200

Grupo de precio 2
Gruppo prezzo 2



944 imit. arce laguna
944 tipo acero
marittimo

946 imit. roble Oregon
946 tipo rovere Oregon

3050

Grupo de precio 3
Gruppo prezzo 3



917 gris claro de alto
brillo
917 grigio chiaro
lucido brillante

909 blanco magnolia
de alto brillo
909 bianco magnolia
lucido brillante

908 blanco de alto
brillo
908 bianco lucido
brillante

3150

Grupo de precio 3
Gruppo prezzo 3



903 blanco magnolia
903 bianco magnolia

902 blanco
902 bianco

927 gris sílice
927 ciottolo grigio

928 grafito
928 grafite

955 Gris espacio
955 Space Grey

3500

Grupo de precio 3
Gruppo prezzo 3



948 negro
948 nero

947 gris roca
947 grigio pietra

4050

Grupo de precio 3
Gruppo prezzo 3



792 blanco magnolia
de alto brillo
792 bianco magnolia
lucido brillante

791 blanco de alto
brillo
791 bianco lucido
brillante

924 rojo de alto brillo
924 rosso lucido
brillante

925 negro de alto
brillo
925 nero lucido
brillante

939 grafito de alto
brillo
939 grafite lucido
brillante

DISEÑOS DE ARMAZÓN

COLORI CORPO

4050

Grupo de precio 3
Gruppo prezzo 3

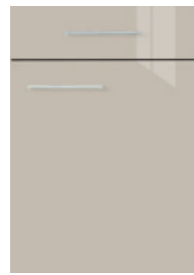

937 girs guijarro de alto brillo
937 ciottolo grigio lucido brillante

4000

Grupo de precio 4
Gruppo prezzo 4



915 gris antracita metalizado de alto brillo
915 grigio antracite metallizzato lucido brillante
926 champán metalizado de alto brillo
926 champagne metallizzato lucido brillante

4150

Grupo de precio 4
Gruppo prezzo 4



949 blanco
949 bianco

4250

Grupo de precio 4
Gruppo prezzo 4



787 blanco magnolia
787 bianco magnolia
786 blanco
786 bianco
938 azul paloma
938 blu grigio
956 grafito
956 grafite

4810

Grupo de precio 4
Gruppo prezzo 4



796 blanco de alto brillo
796 bianco lucido brillante

4820

Grupo de precio 4
Gruppo prezzo 4

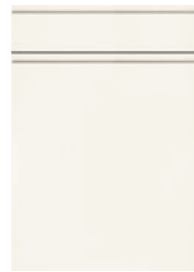

943 blanco
943 bianco

6500

Grupo de precio 5
Gruppo prezzo 5



723 blanco de alto brillo
723 bianco lucido brillante

7500

Grupo de precio 6
Gruppo prezzo 6



789 blanco de alto brillo
789 bianco lucido brillante

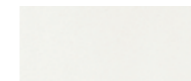

517 blanco
517 bianco

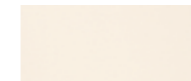

750 blanco magnolia
750 bianco magnolia



790 imit. pino polar
790 tipo pino polare



820 imit. roble gris cachemira
820 tipo rovere grigio cashmire



840 gris silice
840 ciottolo grigio



900 Gris espacio
900 Space Grey

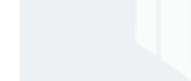

680 blanco brillante
680 bianco lucido



780 imit. roble vintage
780 tipo rovere vintage



800 imit. olmo Caruba
800 tipo olmo carruba



830 grafito
830 grafite



850 imit. roble Habana
850 tipo rovere Havana



870 imit. arce laguna
870 tipo acero marittimo



890 imit. roble Oregón
890 tipo rovere Oregon

REVESTIMIENTOS DE PARED ENTREMUEBLES



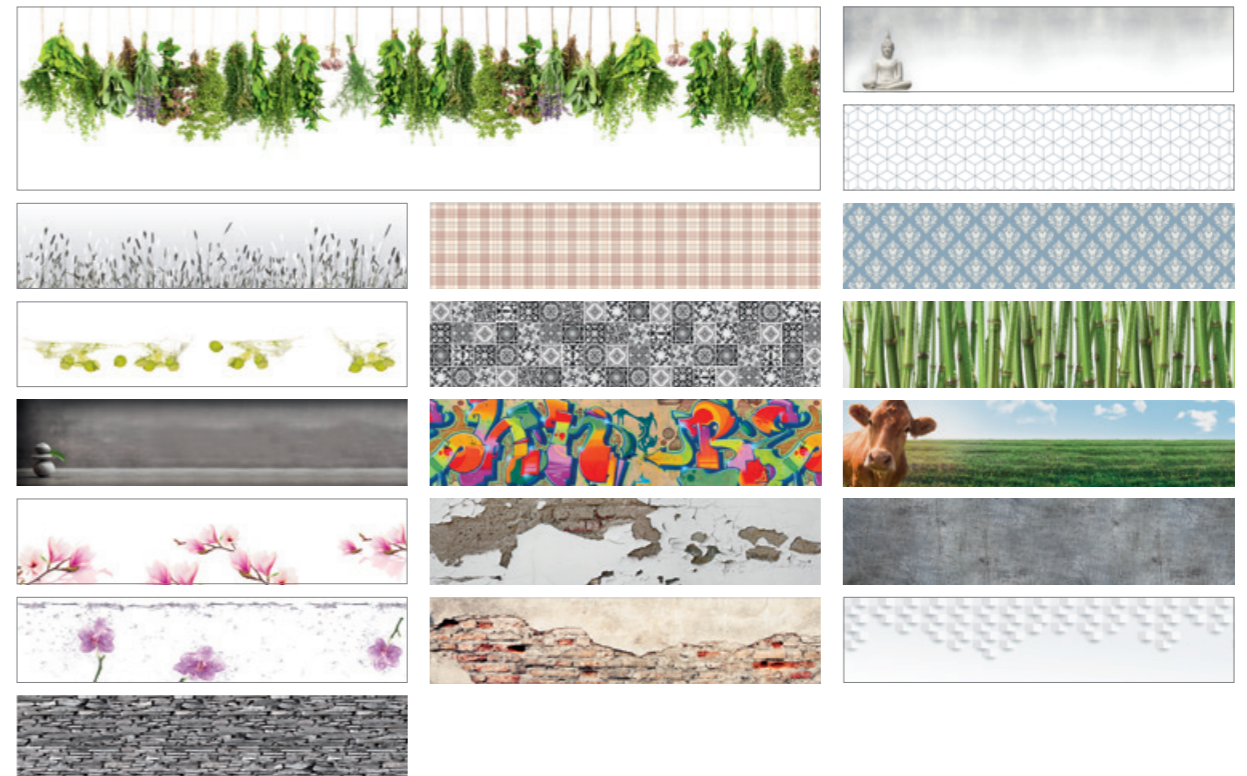









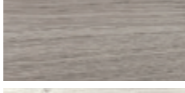
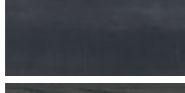

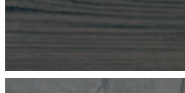

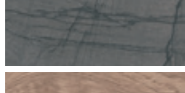

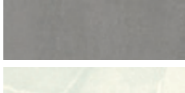
PARETI FONDO NICCHIA

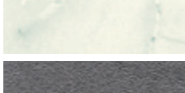

ENCIMERAS

PIANI DI LAVORO

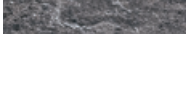

	619 blanco 619 bianco		648 gris lava, textura de piedra 648 grigio lava, struttura pietra
	653 imit. roble vintage 653 tipo rovere vintage		655 imit. roble gris cachemira 655 tipo rovere grigio cashmire
	689 Acabado fleje de acero negro 689 Effetto acciaio bandella nero		657 imit. pino polar 657 tipo pino polare
	659 imit. olmo Caruba 659 tipo olmo carruba		691 Textura de piedra gris 691 Struttura pietra grigio
	668 Canyon 668 canyon		669 grafito 669 grafite
	673 imit. roble Habana 673 tipo rovere Havana		674 aspecto hormigón natural 674 color calcestruzzo naturale
	675 Corro Óxido 675 Corro oxid		692 Carrara blanco 692 Carrara bianco
	677 imit. arce laguna 677 tipo acero marittimo		684 aspecto hormigón pizarra gris oscuro 684 color calcestruzzo ardesia grigio scuro
	679 Corro azul/gris 679 Corro blu/gris		686 imit. roble a tablazón oscuro 686 tipo rovere scuro, laminato a listelli
	683 aspecto hormigón pizarra gris claro 683 color calcestruzzo ardesia grigio chiaro		688 imit. roble Oregón 688 tipo rovere Oregon
	685 Carrara negro 686 Carrara nero		687 gris roca 687 grigio pietra

Ya sea planificado en un solo tono o bien sintonizado entre sí con colores contrastantes: nuestro concepto de lacados le brinda el mayor margen creativo. Elija su modelo favorito entre cinco frentes base y su colorido preferido entre una gama con once lacados premium. Brillantes, duraderos, sumamente combinables.

Il nostro sistema di colori laccati, sia in tonalità unica sia con colori d'accento armonizzati, lascerà ampio spazio alla vostra creatività. Scegliete il vostro tipo ideale fra cinque frontali e la vostra gamma di colori preferiti da una tavolozza di undici colori laccati Premium. Brillanti, di lunga durata, con tante possibili combinazioni.







La encimera de 4 cm de espesor está disponible en profundidades de 60, 70, 80, 90 cm y 120 cm. La encimera puede cortarse a la profundidad exacta que usted desee.

Il piano di lavoro spessore 4 cm è disponibile nelle profondità 60, 70, 80, 90 e 120 cm. Il piano può essere ridotto con la massima precisione alla profondità desiderata.



	blanco bianco
	blanco magnolia bianco magnolia
	Gris espacio Space grey
	gris pizarra grigio ardesia
	gris silice ciottolo grigio
	grafito grafite
	negro nero

	azul paloma blu grigio
	verde abeto verde abete
	amarillo curry giallo curry
	carmín rosso carminio

LACADOS

COLORI DI LACCA



- 600 Tirador de asa metálico acabado acero inoxidable
Maniglia a staffa in metallo color tipo inox *128 mm
- 629 Tirador de asa metálico acabado acero inoxidable
Maniglia a staffa in metallo color tipo inox *128 mm
- 650 Tirador de asa metálico acabado acero inoxidable
Maniglia a staffa in metallo color tipo inox *160 mm
- 653 Tirador de asa metálico acabado acero inoxidable
Maniglia a staffa in metallo color tipo inox *128 mm
- 673 Tirador de asa metálico acabado acero inoxidable
Maniglia a staffa in metallo color tipo inox *160 mm
- 680 Tirador de barra aspecto acero inoxidable
Maniglia a barra color tipo inox
- 690 Tirador de asa metálico acabado acero inoxidable
Maniglia a staffa in metallo color tipo inox *128 mm
- 695 Tirador de asa metálico acabado acero inoxidable
Maniglia a staffa in metallo color tipo inox *128 mm

- 702 Tirador de asa metálico acabado acero inoxidable
Maniglia a staffa in metallo color tipo inox *128 mm
- 705 Tirador de asa metálico acabado acero inoxidable
Maniglia a staffa in metallo color tipo inox *160 mm
- 706 Tirador de asa metálico acabado acero inoxidable
Maniglia a staffa in metallo color tipo inox *160 mm
- 715 Pomo metálico acero inoxidable
Pomello in metallo acero inoxidable
- 716 Tirador de asa metálico acabado acero inoxidable
Maniglia a staffa in metallo color tipo inox *160 mm
- 723 Tirador de asa metálico acabado acero inoxidable
Maniglia a staffa in metallo color tipo inox *160 mm
- 728 Pomo metálico estañado antiguo
Pomello in metallo stagnato, anticato
- 732 Tirador de asa metálico acabado acero inoxidable
Maniglia a staffa in metallo color tipo inox *128 mm

- 735 Tirador de asa metálico cromado brillante
Maniglia a staffa in metallo cromato lucido *160 mm
- 738 Tirador de asa metálico acabado en plata vieja
Maniglia a staffa in metallo tipo argento antico *160 mm
- 741 Tirador de asa porcelana aspecto latón antiguo
Maniglia a staffa porcellana color ottone antic *128 mm
- 742 Tirador de asa aspecto plata antigua
Maniglia a staffa in metallo color argento antico *128 mm
- 746 Tirador de asa metálico acabado acero inoxidable
Maniglia a staffa in metallo color tipo inox *160 mm
- 756 Tirador de asa metálico acabado acero inoxidable
Maniglia a staffa in metallo color tipo inox *160 mm
- 758 Pomo metálico negro
Pomello nero

*= Distancia entre taladros
Distanza tra i fori

TIRADORES

MANIGLIE

Cada uno de ellos una joya: los tiradores aportan cierta distinción a la cocina. Usted puede elegir entre más de 50 variantes.

Ogni singolo pezzo è un gioiello: le maniglie danno quel certo non so che in più alla vostra cucina. Potete scegliere tra oltre 50 varianti.



- 646 Tirador de asa metálico acabado acero inoxidable
Maniglia a staffa in metallo color tipo inox *160 mm
- 668 Tirador de asa metálico cromado brillante
Maniglia a staffa in metallo cromato lucido *192 mm
- 672 Tirador de asa metálico acabado acero inoxidable
Maniglia a staffa in metallo color tipo inox *192 mm
- 683 Tirador de asa metálico acabado acero inoxidable
Maniglia a staffa in metallo color tipo inox *128 mm
- 684 Tirador de asa metálico acabado acero inoxidable
Maniglia a staffa in metallo color tipo inox *192 mm
- 696 Tirador de asa metálico niquelado mate
Maniglia a staffa in metallo nichelato opaco *192 mm
- 700 Tirador de barra aspecto acero inoxidable
Maniglia a barra color tipo inox
- 712 Tirador de asa metálico acabado acero inoxidable
Maniglia a staffa in metallo color tipo inox *160 mm

- 721 Tirador de asa metálico color cromo negro
Maniglia a staffa in metallo color cromo-nero *160 mm
- 722 Tirador de asa metálico bruñido, cepillado
Maniglia a staffa in metallo brunito, spazzolato *160 mm
- 727 Tirador de asa metálico color cromo negro
Maniglia a staffa in metallo color cromo-nero *160 mm
- 728 Pomo metálico estañado antiguo
Pomello in metallo stagnato, anticato
- 729 Tirador acabado acero inoxidable
Maniglia in metallo color tipo inox *96 mm
- 733 Tirador de asa metálico acabado acero inoxidable cromado brillante
Maniglia a staffa in metallo color inox, cromato lucido *160 mm
- 734 Tirador de asa metálico acabado acero inoxidable
Maniglia a staffa in metallo color tipo inox *160 mm
- 739 Pomo metálico aspecto plata antigua
Pomello in metallo color argento antico *32 mm

- 740 Agarradero aspecto acero inoxidable
Maniglia a listello color acciaio inox
- 743 Tirador de asa metálico acabado acero inoxidable
Maniglia a staffa in metallo color tipo inox *128 mm
- 744 Tirador de asa metálico acabado acero inoxidable
Maniglia a staffa in metallo color tipo inox *128 mm
- 748 Tirador de asa metálico acabado acero inoxidable
Maniglia a staffa in metallo color tipo inox *160 mm
- 749 Tirador de asa metálico acabado acero inoxidable negro
Maniglia a staffa in metallo color tipo inox nero *160 mm
- 751 Tirador tipo concha estañado antiguo
Maniglia a conchiglia in metallo zincato anticato *64 mm
- 753 Tirador de asa metálico negro
Maniglia a staffa in metallo nero *160 mm
- 754 Tirador de asa metálico negro
Maniglia a staffa in metallo nero *128 mm

- 755 Tirador de asa metálico gris satinado
Maniglia a staffa in metallo grigio opaco *96 mm
- 757 Tirador de asa aspecto hierro antiguo
Maniglia a staffa in metallo color ferro antico *160 mm
- 760 Agarradero aspecto acero inoxidable
Maniglia a listello color acciaio inox
- 780 Agarradero antracita
Maniglia a listello antracite
- 790 Agarradero negro
Maniglia a listello nero

*= Distancia entre taladros
Distanza tra i fori

Salvo modificaciones en los programas, material, acabado, dimensiones, así como en los electrodomésticos respecto al equipamiento técnico.

Ci riserviamo modifiche riguardanti programmi, materiali, esecuzioni e dimensioni e, nel caso degli elettrodomestici, in termini di esecuzione tecnica.